

**Partie 1-Recommandations de pose spécifiques aux D.A.S.**

**-S'assurer que le mode de fonctionnement des ventouses (émission ou rupture) et la tension, correspondent à celui du système de sécurité incendie.**

-Les câblages internes au D.A.S. doivent être réalisés avec des câbles de section adaptée sous les conditions suivantes :

-La longueur des liaisons, entre le boîtier de connexion principal (pouvant être le boîtier anti-réarmement) et les différents composants, ne doit pas excéder 6m.

-Les liaisons doivent être protégées mécaniquement sous conduit rigide continu, ayant un degré de protection IK07 au sens de la norme NF EN62262.

-Il est interdit de changer un seul composant du D.A.S., une telle opération entraînant la non-conformité de l'ensemble de l'installation.

**-Les raccordements électriques, entre le dispositif de commande et le DAS, doivent être réalisés conformément à la norme NF S 61-932. L'exploitation et la maintenance doivent être réalisées conformément à la norme NF S 61-933.**

**Partie 2-Ferme-portes + ventouses compatibles DAS mode 2**

Référence ferme-porte	Ferme-portes valides DAS pour montage côté pivots uniquement										
	GROOM					LEVASSEUR		GEZE		DORMA	
	GR200		GR300		GR500	HL105		TS3000	TS5000	TS93B	
Angle d'ouverture maxi	125°	170° en force 3/4 110° en force 5		120°	170°	120°	125°	140°	160°	125°	120°
<b>M301L - M302L M601L - M602L M1201L - M1202L</b>		X			X	X		X	X		X
<b>M301LH - M302LH M602LH</b>		X		X		X					X
<b>M1202LH</b>				X		X					X
<b>M301SA - M302SA</b>	X			X		X	X			X	
<b>M632L</b>											X

-Pour les références de portes ci-dessus (sauf M632L et M1202LH) les ouvre-portes **DORMA ED100-250** sont validés (angle d'ouverture maxi 110°) pour un montage côté pivots avec bras glissière et côté opposés aux pivots avec bras compas.

-La pose d'un sélecteur de vantaux et d'un entraineur de sécurité est **obligatoire** pour les bloc-portes à 2 vantaux équipés de battues à la jonction des vantaux.

**Partie 3-Ferme-portes + bandeaux compatibles DAS mode 2**

Référence ferme-porte	Ferme-portes valides DAS pour montage côté pivots uniquement					
	GROOM GR500		LEVASSEUR HL105		DORMA TS93B	
Angle d'ouverture maxi	90°		110° en mode émission 160° en mode rupture		140°	115°
<b>M301L - M302L - M601L M602L - M1201L - M1202L</b>	X				X	X
<b>M301LH - M302LH - M602LH</b>	X					X
<b>M1202LH</b>	X					X
<b>M301SA - M302SA</b>			X			

-La pose d'un sélecteur de vantaux et d'un entraineur de sécurité est **obligatoire** pour les bloc-portes à 2 vantaux équipés de battues à la jonction des vantaux (sélecteur de fermeture pouvant être intégré dans le bandeau).

### Partie 4-Dispositif de retenue (Bloc-porte DAS mode 2 uniquement)

-Constitué soit d'une contre plaque en acier sur support acier ou plastique à fixer sur le vantail, d'une ventouse électromagnétique et d'un boîtier support ventouse à fixer sur la paroi, soit de dispositifs électromagnétiques intégrés dans le bandeau (bandeau installé conformément à la notice de pose du fabricant).

#### A-Déclenchement manuel par traction au point de manœuvre.

-Le boîtier peut être fixé directement au mur.

-S'assurer qu'en position d'attente « portes ouvertes », la ventouse soit correctement centrée et bien parallèle à la contre-plaque, pour garantir un bon maintien du vantail.

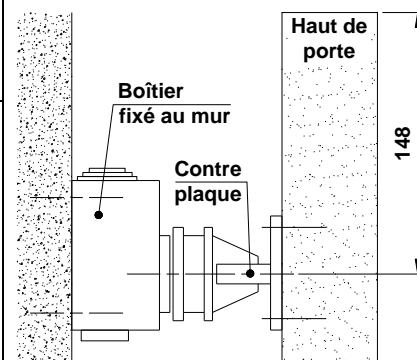
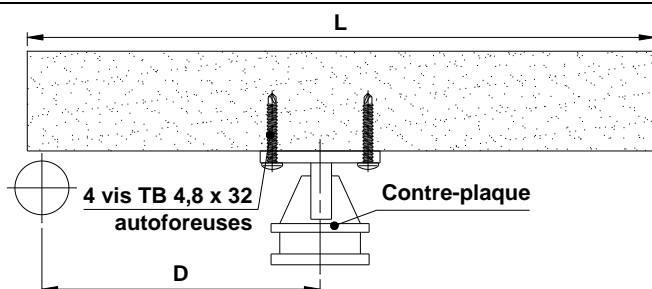

L = Largeur du vantail (Hors battue)

418 à 630

631 à 1230

D = Distance axe déclencheur / axe pivots

Déclencheur 20 daN

350

400

Déclencheur 40/50 daN

L -100 (avec bouton déclenchement obligatoire)

#### B-Déclenchement manuel par action sur un bouton de déclenchement.

-Possibilité d'équiper le bloc-porte d'un bouton de déclenchement situé à proximité du bloc porte à une hauteur au plus égale à 1,30m : l'action sur le bouton poussoir du boîtier déclenche la fermeture du bloc-porte DAS. Celui-ci doit être clairement identifié (par exemple mention "Fermeture de porte" sur le bouton poussoir).

-Ce dispositif est obligatoire pour les blocs-portes équipés d'ouvre-portes DORMA ED100-250.

### Partie 5-Dispositif anti-réarmement (Bloc-porte DAS mode 2 uniquement)

**Nota :** Le système d'anti-réarmement involontaire intégré au DAS est inutile lorsque l'interruption de l'ordre de passage en sécurité ne dépend pas d'une simple temporisation, mais nécessite une réinitialisation au niveau du CMSI.

-Un boîtier de réarmement peut être installé pour les déclencheurs à rupture sans anti-réarmement mécanique sur la contreplaque. Il est alors nécessaire d'actionner le bouton poussoir de ce boîtier pour ramener les vantaux à leur position d'attente. Ce boîtier est alors considéré comme boîtier de connexion principal.

#### D.A.S. 1 Vantail

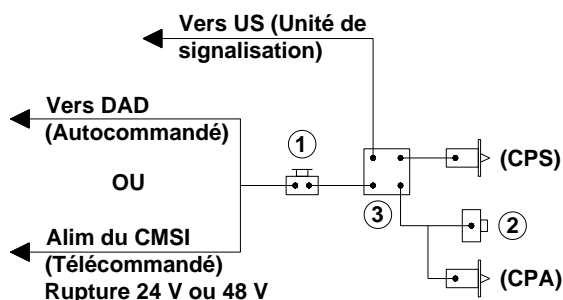

#### D.A.S. 2 Vantaux

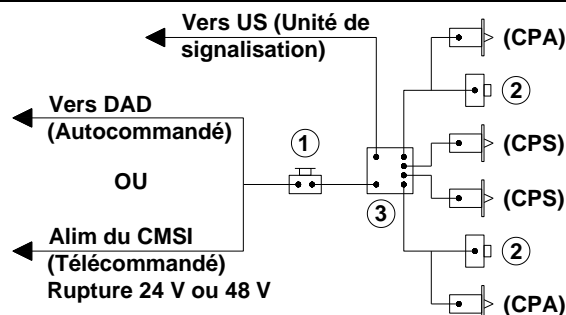

1-Bouton de déclenchement

2-Déclencheur (ventouse)

3-Boîtier de raccordement ou de réarmement (voir § Dispositif anti-réarmement)

CPS-Contact de Position de Sécurité (Porte fermée)

CPA-Contact de Position d'Attente (Porte ouverte)

### Partie 6-Tests et essais de fonctionnement (Bloc-porte DAS mode 2 uniquement)

-Tests à réaliser en fin de pose, afin de vous assurer de la conformité des réglages du bloc-porte.

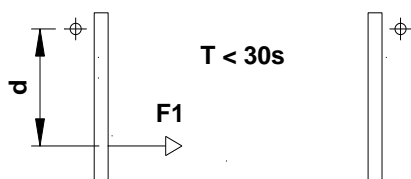

**F1** : Force de déclenchement en N

**D** : Distance axe paumelle / point de manœuvre en m

**T** : Temps de fermeture

#### Force de déclenchement (F1)

-Mesurer la force de déclenchement manuel en fermeture (**F1**) de la porte ouverte à sa position d'attente :

<b>40Nm ≤ F1 x d ≤ 120Nm</b>	-Critère respecté.
<b>F1 x d &gt; 120Nm</b>	-Equiper le bloc-porte d'un bouton de déclenchement.
<b>F1 x d &lt; 40Nm</b>	-Vérifier que les déclencheurs sont correctement positionnés et que l'alignement de la contreplaque et du déclencheur est satisfaisant.

#### Force motrice

-Mesurer les forces obtenues durant la fermeture aux différents angles et durant l'ouverture jusqu'à 60°, et les comparer aux exigences ci-dessous :

Force	Largeur porte	Moment de fermeture (en Nm)			Couple Ouverture (en Nm)	
		entre 0° et 4°	entre 88° et 92°	Autre angle		
3	≤ 950 mm	18 mini	26 max	6 mini	4 mini	51 maxi
4	951 à 1100 mm	26 mini	37 max	9 mini	6 mini	66 maxi
5	1101 à 1250 mm	37 mini	54 max	12 mini	8 mini	88 maxi

-Si nécessaire, vérifier le réglage de la force du ferme-porte pour chaque vantail.

#### Temps de fermeture (T)

-Enclencher les vantaux en position ouverte, maintenus par les ventouses électromagnétiques (position d'attente).

-Déclencher la fermeture électriquement.

-Le temps se mesure depuis le déclenchement électrique jusqu'à la fermeture complète du ou des vantaux.

-Ce temps doit être ≤ 30s, avec une vitesse angulaire ≤ 10° / s (soit un temps ≥ 9s pour une porte ouverte à 90°).

-Dans le cas contraire, régler la vitesse des ferme-portes suivant la notice du fabricant et, recommencer le test jusqu'à obtenir une valeur conforme.