

CONTREPOIDS POUR RAIL DROIT UNIQUEMENT

Kit pour contrepoids		Contrepoids	Cartier de contrepoids
1	Câble / Chape contrepoids	3	4
	Esse / Serre câble Vis-rondelle-écrou M8		
5 (5a 5b)	Support poulie (contrepoids)	6	
	1 Vtl (5a) 2 Vtx parallèles avec réhausse(5b)		

CONTREPOIDS A L'AVANT sur 1 vantail seul ou sur le vantail principal (cas de 2 vantaux parallèles)

POSE SUR LINTEAU

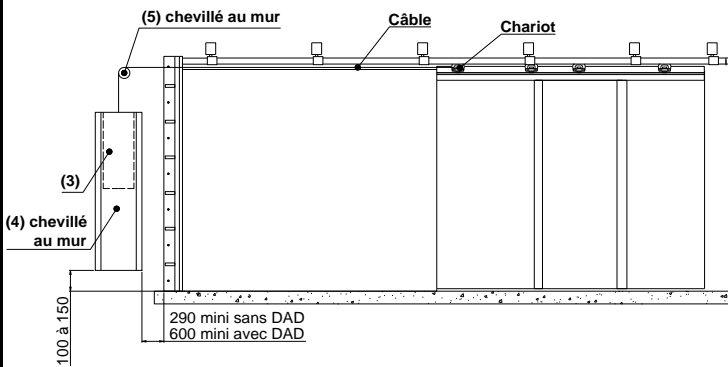

POSE SOUS DALLE

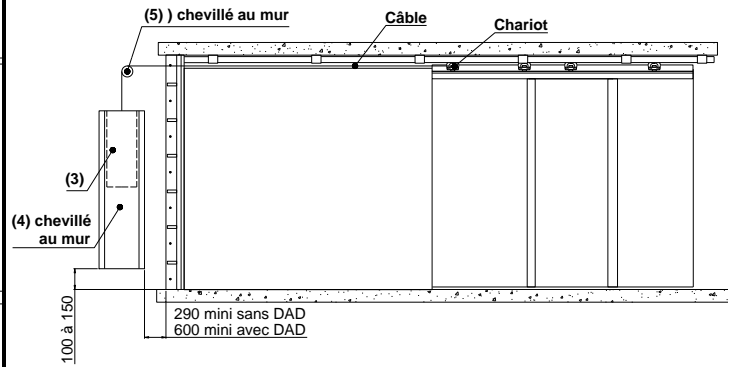

Câblage à l'avant

1 vantail

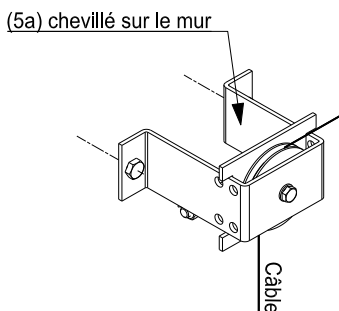

2 vantaux parallèles

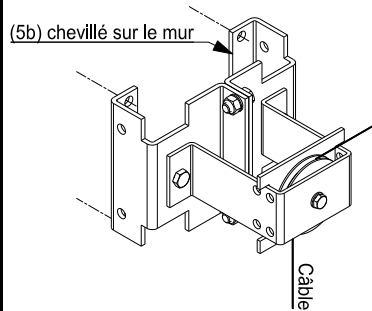

Câblage du chariot

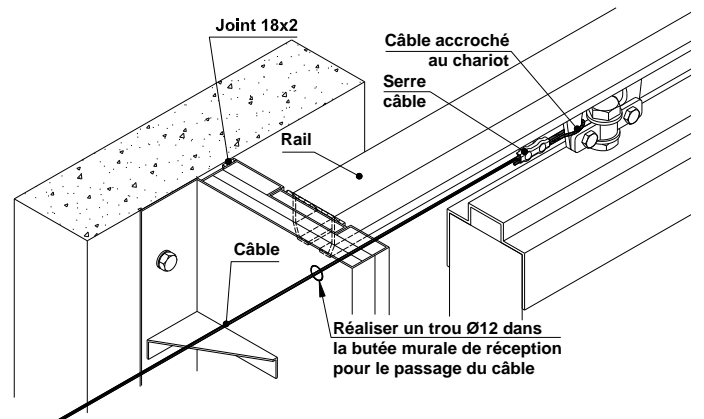

CONTREPOIDS A L'ARRIERE sur 1 vantail seul ou sur le vantail principal (cas de 2 vantaux parallèles)

POSE SUR LINTEAU

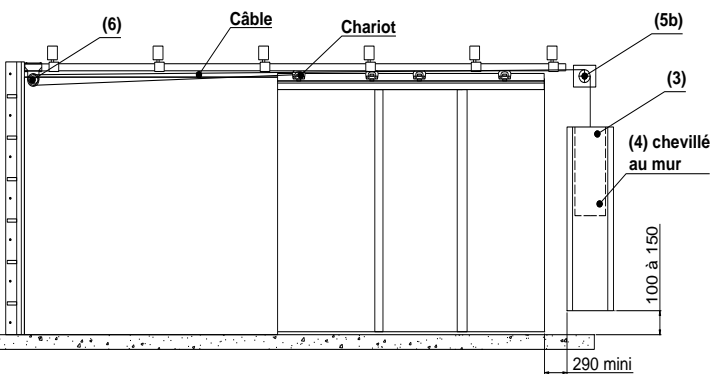

POSE SOUS DALLE

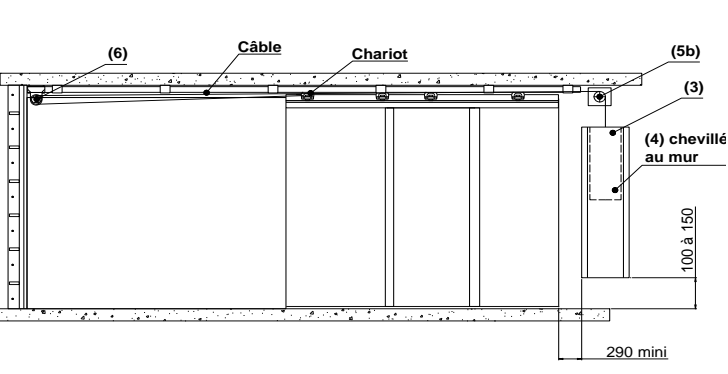

Câblage du chariot

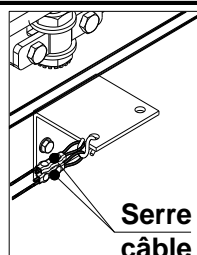
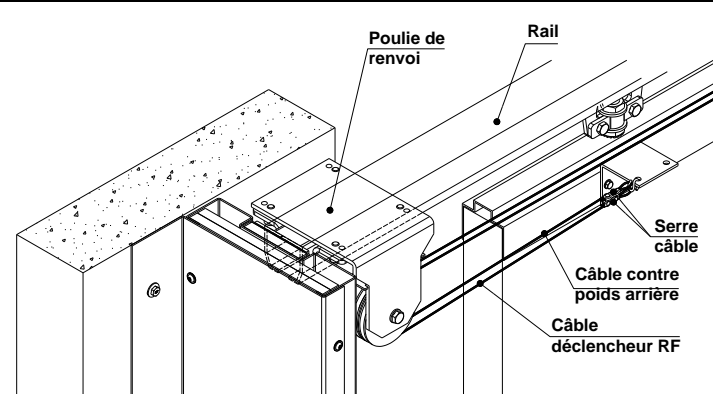

Câblage à l'arrière

1 vantail & 2 vantaux parallèle

(5b) chevillé sur le mur

