

Partie 1-Recommandations de pose spécifiques aux D.A.S.

-S'assurer que le mode de fonctionnement des ventouses (émission ou rupture) et la tension, correspondent à celui du système de sécurité incendie.

- Les câblages internes au D.A.S. doivent être réalisés avec des câbles de section adaptée sous les conditions suivantes :
 - La longueur des liaisons, entre le boîtier de connexion principal (pouvant être le boîtier anti-réarmement) et les différents composants, ne doit pas excéder 6m.
 - Les liaisons doivent être protégées mécaniquement sous conduit rigide continu, ayant un degré de protection IK07 au sens de la norme NF EN62262.
 - Il est interdit de changer un seul composant du D.A.S., une telle opération entraînant la non-conformité de l'ensemble de l'installation.

-Les raccordements électriques, entre le dispositif de commande et le DAS, doivent être réalisés conformément à la norme NF S 61-932. L'exploitation et la maintenance doivent être réalisées conformément à la norme NF S 61-933.

Partie 2-Ferme-portes compatibles DAS mode 2

Référence ferme-porte	Ferme-portes valides DAS pour montage côte pivots uniquement
	DORMA TS93 EN 5-7
Angle d'ouverture maxi	90°
M352L - M652L	X

-La pose d'un sélecteur de vantaux et d'un entraineur de sécurité est **obligatoire** pour les bloc-portes à 2 vantaux équipés de battues à la jonction des vantaux.

Partie 3-Dispositif de retenue (Bloc-porte DAS mode 2 uniquement)

-Constitué d'une contre plaque en acier sur support acier ou plastique à fixer sur le vantail, d'une ventouse électromagnétique et d'un boîtier support ventouse à fixer sur la paroi.

A-Déclenchement manuel par traction au point de manœuvre.

-Le boîtier peut être fixé directement au mur.
-S'assurer qu'en position d'attente « portes ouvertes », la ventouse soit correctement centrée et bien parallèle à la contre-plaque, pour garantir un bon maintien du vantail.

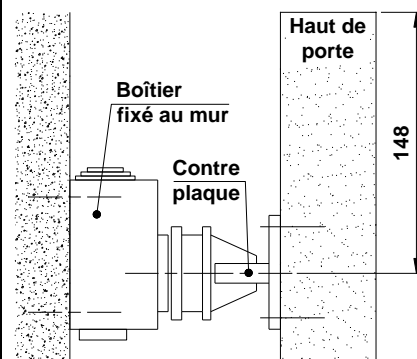
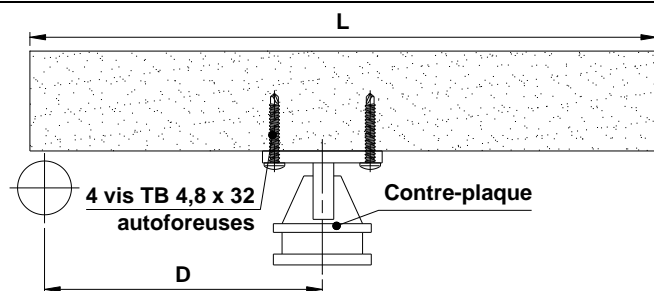

L = Largeur du vantail (Hors battue)		1200 à 1600
D = Distance axe déclencheur / axe pivots	Déclencheur 20 daN	400
	Déclencheur 40/50 daN	L -100 (avec bouton déclenchement obligatoire)

B-Déclenchement manuel par action sur un bouton de déclenchement.

-Possibilité d'équiper le bloc-porte d'un bouton de déclenchement situé à proximité du bloc porte à une hauteur au plus égale à 1,30m : l'action sur le bouton poussoir du boîtier déclenche la fermeture du bloc-porte DAS. Celui-ci doit être clairement identifié (par exemple mention "Fermeture de porte" sur le bouton poussoir).

Partie 4-Dispositif anti-réarmement (Bloc-porte DAS mode 2 uniquement)

Nota : Le système d'anti-réarmement involontaire intégré au DAS est inutile lorsque l'interruption de l'ordre de passage en sécurité ne dépend pas d'une simple temporisation, mais nécessite une réinitialisation au niveau du CMSI.

-Un boîtier de réarmement peut être installé pour les déclencheurs à rupture sans anti-réarmement mécanique sur la contreplaque. Il est alors nécessaire d'actionner le bouton poussoir de ce boîtier pour ramener les vantaux à leur position d'attente. Ce boîtier est alors considéré comme boîtier de connexion principal.

D.A.S. 1 Vantail

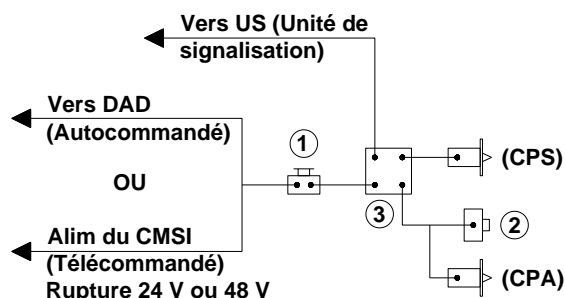

D.A.S. 2 Vantaux

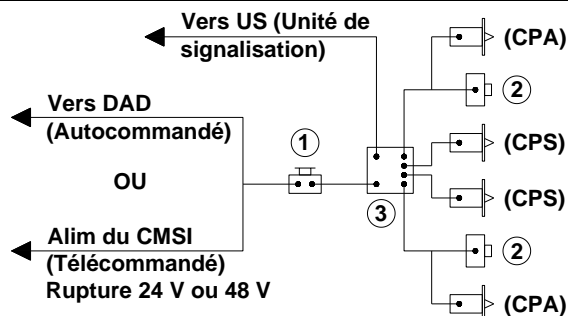

1-Bouton de déclenchement
2-Déclencheur (ventouse)

3-Boîtier de raccordement ou de réarmement (voir § Dispositif anti-réarmement)
CPS-Contact de Position de Sécurité (Porte fermée)
CPA-Contact de Position d'Attente (Porte ouverte)

Partie 5-Tests et essais de fonctionnement (Bloc-porte DAS mode 2 uniquement)

-Tests à réaliser en fin de pose, afin de vous assurer de la conformité des réglages du bloc-porte.

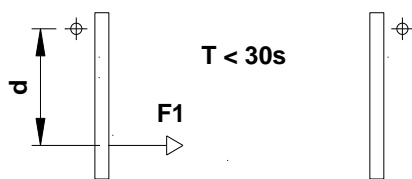

F1 : Force de déclenchement en N

D : Distance axe paumelle / point de manœuvre en m

T : Temps de fermeture

Force de déclenchement (F1)

-Mesurer la force de déclenchement manuel en fermeture (**F1**) de la porte ouverte à sa position d'attente :

40Nm ≤ F1 x d ≤ 120Nm	-Critère respecté.
F1 x d > 120Nm	-Equiper le bloc-porte d'un bouton de déclenchement.
F1 x d < 40Nm	-Vérifier que les déclencheurs sont correctement positionnés et que l'alignement de la contreplaque et du déclencheur est satisfaisant.

Force motrice

-Mesurer les forces obtenues durant la fermeture aux différents angles et durant l'ouverture jusqu'à 60°, et les comparer aux exigences ci-dessous :

Force	Largeur porte	Moment de fermeture (en Nm)			Couple Ouverture (en Nm)	
		entre 0° et 4°	entre 88° et 92°	Autre angle		
5	1101 à 1250 mm	37 mini	54 max	12 mini	8 mini	88 maxi
6	1251 à 1400 mm	54 mini	87 max	18 mini	11 mini	139 maxi
7	1401 à 1600 mm	87 mini	140 max	29 mini	18 mini	220 maxi

-Si nécessaire, vérifier le réglage de la force du ferme-porte pour chaque vantail.

Temps de fermeture (T)

-Enclencher les vantaux en position ouverte, maintenus par les ventouses électromagnétiques (position d'attente).

-Déclencher la fermeture électriquement.

-Le temps se mesure depuis le déclenchement électrique jusqu'à la fermeture complète du ou des vantaux.

-Ce temps doit être ≤ 30s, avec une vitesse angulaire ≤ 10° / s (soit un temps ≥ 9s pour une porte ouverte à 90°).

-Dans le cas contraire, régler la vitesse des ferme-portes suivant la notice du fabricant et, recommencer le test jusqu'à obtenir une valeur conforme.