

COMPOSITION A LA LIVRAISON

- 1 boîte comprenant : les glissières, les bras, les vis de fixation avec leur notice de pose et de réglage.
- 1 platine aluminium longueur 950mm. 10 Vis de fixation TF 3x20.
- 1 joint coupe-feu 30x3 (en EI30) ou 35x2 (en EI60) longueur 950mm.

Nota : les corps des fermes-portes sont installés dans les vantaux en usine.

RECOMMANDATIONS DE POSE ET DE STOCKAGE

- Stocker les portes vitrées avec une inclinaison comprise entre 5° et 6° par rapport à la verticale sur chevalets.
- Avant de débiter la pose, reportez-vous impérativement aux notices de montage des portes et équipements se trouvant dans les colis d'accessoires.

RECOMMANDATIONS DE POSE SPECIFIQUES AU DAS

S'assurer que le mode de fonctionnement de l'asservissement (émission ou rupture) et la tension, correspondent à celui du système de sécurité incendie.

Les câblages internes au DAS doivent être réalisés avec des câbles de section adaptée sous les conditions suivantes :

- La longueur des liaisons, entre le boîtier de connexion principal (pouvant être le boîtier anti-réarmement) et les différents composants, ne doit pas excéder 6m.
- Les liaisons doivent être protégées mécaniquement sous conduit rigide continu, ayant un degré de protection IK07 au sens de la norme NF EN 50-102.
- Il est interdit de changer un seul composant du D.A.S., une telle opération entraînant la non-conformité de l'ensemble de l'installation.

Les raccordements électriques, entre le dispositif de commande et le DAS, doivent être réalisés conformément à la norme NF S 61-932. L'exploitation et la maintenance doivent être réalisées conformément à la norme NF S 61-933.

Montage du bandeau dans l'huissierie et le vantail

Installer le bandeau dans la traverse haute de l'huissierie suivant la notice de pose du fabricant incluse au colis.

Se reporter à la notice de pose **BE/NP/374**, livrée avec les vantaux, pour la mise en place des vantaux et le réglage des jeux de fonctionnement.

Recouvrement de la réservation de la tige de raccordement (2 vantaux uniquement)

Relever la côte entre les 2 glissières aluminium (cote X). Recouper la platine alu et le joint coupe-feu 30x3 ou 35x2.

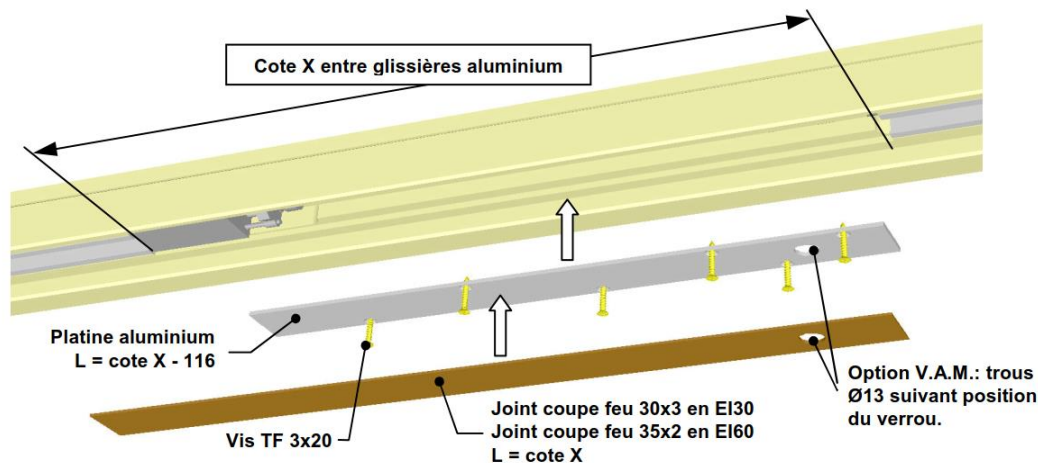

Réglage de fonctionnement

Pour les différents réglages (force, vitesse de fermeture et à-coup final) se reporter aux notices de pose du fabricant.

BLOCS-PORTES DAS

Bouton de déclenchement

Il est possible d'équiper le bloc-porte d'un bouton de déclenchement situé à proximité du bloc porte à une hauteur au plus égale à 1,30 m : l'action sur le bouton poussoir du boîtier déclenche la fermeture du bloc-porte DAS. Celui-ci doit être clairement identifié (par exemple mention "Fermeture de porte" sur le bouton poussoir).

Dispositif anti-réarmement

Un boîtier de réarmement peut être installé. Il est alors nécessaire d'actionner le bouton poussoir de ce boîtier pour ramener et maintenir les vantaux dans leur position d'attente. Ce boîtier est alors considéré comme boîtier de connexion principal.

Nota : Le système d'anti-réarmement involontaire intégré au DAS est inutile lorsque l'interruption de l'ordre de passage en sécurité ne dépend pas d'une simple temporisation, mais nécessite une réinitialisation au niveau du CMSI.

Contact de position de sécurité

Possibilité d'un contact à bille positionné à 1000mm du sol fini, et disposé à l'intérieur du cochonnet des montants d' huisserie.

Fixer le contact sur huisserie bois avec 2 vis bois TF4x30.

Les contacts sont actionnés par la tête d'une vis TB4x30 fixée sur le chant du vantail.

Ajuster la profondeur de vissage en fonction du jeu entre le vantail et l' huisserie.

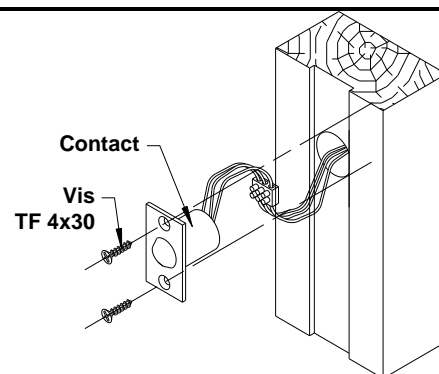

TESTS ET ESSAIS DE FONCTIONNEMENT

Tests à réaliser en fin de pose afin de vous assurer de la conformité des réglages du bloc-porte

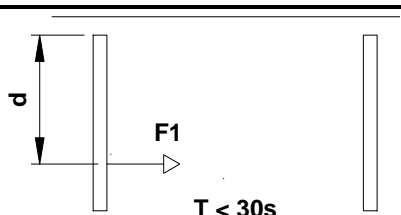

- **F1** : Force de déclenchement en N.
- **d** : Distance chant de la porte / point de manœuvre en m
- **T** : Temps de fermeture

Force de déclenchement (F1)

➔ Mesures à effectuer porte ouverte à sa position d'attente :

$40Nm \leq F1 \times d \leq 120Nm$	Critère respecté.
$F1 \times d > 120Nm$	Equiper le bloc-porte d'un bouton de déclenchement.
$F1 \times d < 40Nm$	Procéder à un nouveau réglage de la force de maintien des déclencheurs (se reporter à la notice de pose DORMA).

Force motrice

➔ Vérifier le réglage de la force du ferme-porte pour chaque vantail :

Force 3	Force 4
Largeur vantail \leq 950 mm	Largeur vantail $>$ 950 mm

Temps de fermeture (T)

- Enclencher les vantaux en position ouverte (position d'attente).
- Déclencher la fermeture électriquement.
- Le temps se mesure depuis le déclenchement électrique jusqu'à la fermeture complète du ou des vantaux.
- Ce temps doit être inférieur ou égal à 30 s, avec une vitesse angulaire $\leq 10^\circ / s$.
- Dans le cas contraire, régler la vitesse de fermeture puis recommencer le test jusqu'à obtenir une valeur conforme